

[R390-11T304E-NL H13A](#)

1. [Главная](#)
2. [Все пластины](#)
3. [Геометрия: АРКТ/АРЕТ](#)
4. R390-11T304E-NL H13A

Артикул:

R390-11T304E-NL H13A

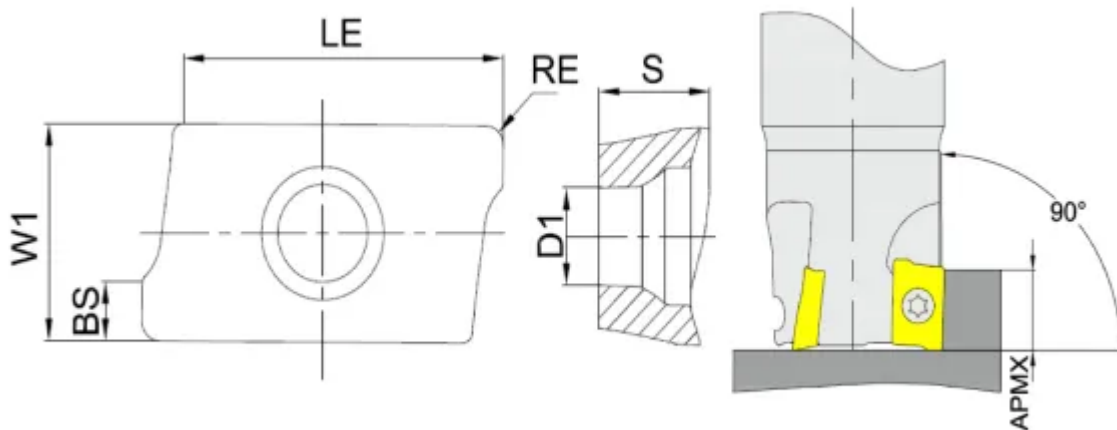

[В корзину](#)



[View PDF](#)



Тип

пластина фрезерная твердосплавная

Бренд

[Sandvik](#)

Геометрия

[APKT/APET](#)

Форма пластины

[Параллелограмм 85°](#)

Размер фрезерной пластины

[11](#)

RE, мм (r)

0.4

Обрабатываемый материал

N

Тип обработки 1

Чистовая

Получистовая

BS

1.5

S

3.59

APmx (макс. глуб. фрезерования)

10

Стружколом

NL

LE (L)

10

W1

6.8

Количество на складе

0