

SPMT120408-CM-GS4130

1. [Главная](#)
2. [Все пластины](#)
3. [Геометрия: SPMT](#)
4. SPMT120408-CM-GS4130

Артикул:

SPMT120408-CM-GS4130

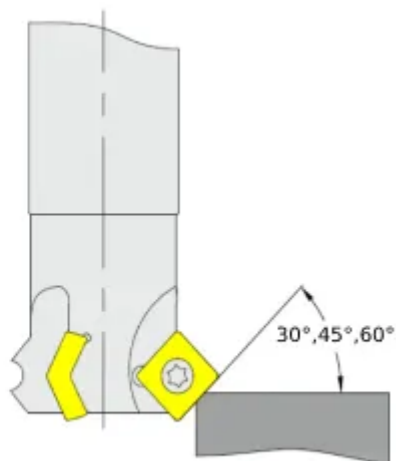
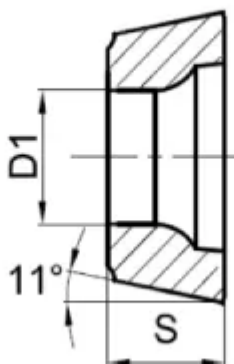
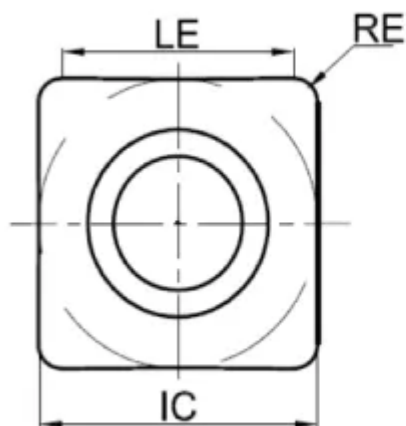

[В корзину](#)



[View PDF](#)



Тип

пластина фрезерная твердосплавная

Бренд

[GESAC](#)

Геометрия

[SPMT](#)

Форма пластины

[Квадрат 90°](#)

Размер фрезерной пластины

[12](#)

RE, мм (r)

0.8

Обрабатываемый материал

M

S

Тип обработки 1

Получистовая

Черновая

D1

5.5

S

4.76

APmx (макс. глуб. фрезерования)

4.5

Сплав пластины

GS4130

Стружколом

CM

IC, мм (ØI.C)

12.7

LE (L)

11.1

Количество на складе

0