

SCMT09T308-GP-GP1115

1. [Главная](#)
2. [Все пластины](#)
3. [Форма пластины: Квадрат 90° \(S***\)](#)
4. [Геометрия: SCMT](#)
5. [Размер: 09](#)
6. [Радиус при вершине: 0.8](#)
7. SCMT09T308-GP-GP1115

Артикул:

SCMT09T308-GP-GP1115



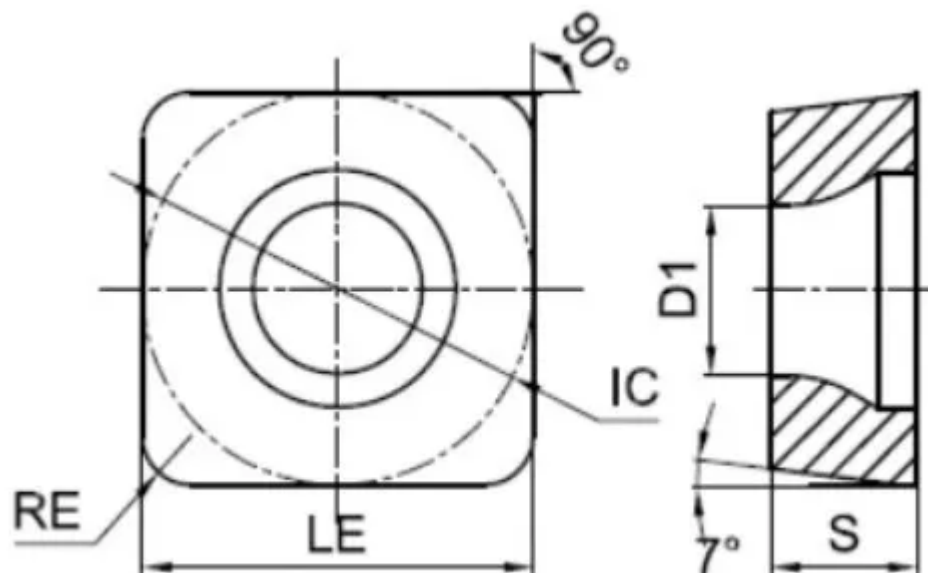

[В корзину](#)



[View PDF](#)



Количество на складе

525

Тип

пластина токарная твердосплавная

Бренд

[GESAC](#)

Геометрия

SCMT

Форма пластины

Квадрат 90° (S***)

Размер

09

Радиус RE

0.8

Обрабатываемый материал

P

M

Тип обработки 1

Чистовая

D1

4.3

IC

9.525

LE

9.525

S

3.96

Задний угол

7° (*C**)

Конструкция пластины

отверстие с зенковкой 40°-60°/односторонний (***)T

Материал пластины

твердый сплав с CVD

Сплав пластины

GP1115

Стружколом

GP